

**1. ГРОБЉЕ**  
**КОД ЦРКВЕ СВ.ИЛИЈА**  
**Ластва Грбаљска**

## 2.СНИМАК ГРОБЉА

-затечено стање-

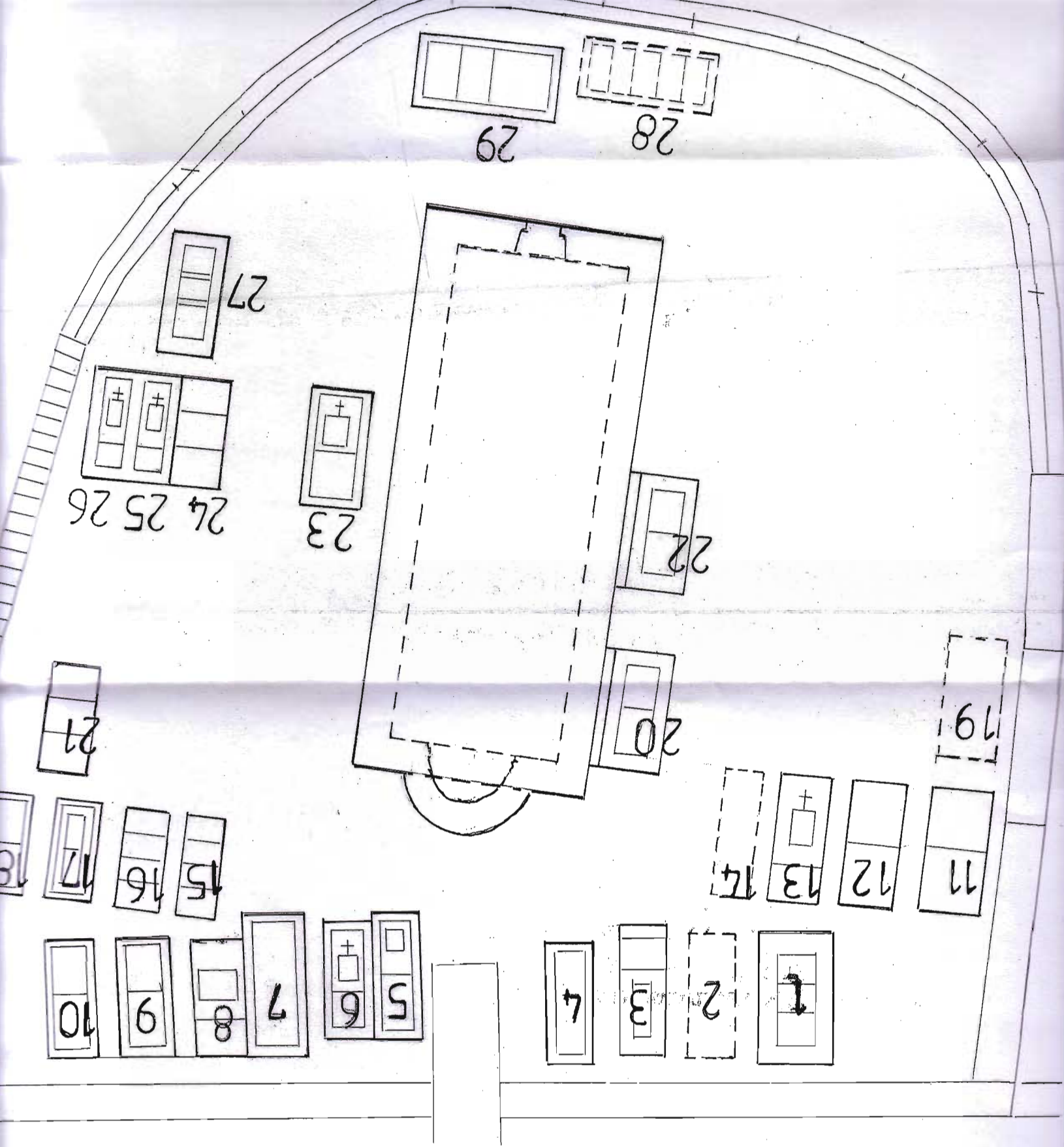

**БРАТСТВА СТАРОСЈЕДНОЦИ ЛАСТВЕ ГРБАЉСКЕ**

Ред. бр	Презиме браства	Крсна слава
1	Бајковићи	Ивандан
2	Бауци	Јовандан
3	Бекуни	Госпођиндан
4	Вукадиновићи	Св. Јован
5	Вучетићи	Госпођиндан
6	Дулетићи	Аранђеловдан
7	Миховићи	Спасовдан
8	Марсенићи	Аранђеловдан
9	Одале-Одаловићи	Никољдан
10	Очинићи	Св. Јован
11	Орловићи	Мратиндан
12	Станишићи	Св. Јован



## 3. ПРОЈЕКАТ

-санације потпорног зида и  
изградње прилаза гробљу-

# 4.СНИМАК

## ИЗВЕДЕНОГ СТАЊА

**РАСПОДЈЕЛА**  
**слободних гробних мјеста по**  
**браствима старосједилаца**



# СПИСАК

## расподјеле слободних гробних мјеста по браствима

Ред. бр	Презиме браства	Бр. гробних мјеста	Напомена
1	Бајковићи	-	Имају постојећу стару гробницу
2	Бауци	2	
3	Бекуни	-	Имају 3 старе гробнице
4	Вукадиновићи	2	
5	Вучетићи	3	
6	Дулетићи	1	
7	Миховићи	2	
8	Марсенићи	1	
9	Одале-Одаловићи	1	Имају 1 стару гробницу
10	Очинићи	1	Имају 1 стару гробницу
11	Орловићи	2	
12	Станишићи	3	







## 5. ПЛАН

ископа и изградње гробница

**ТИПСКИ ПРОЈЕКТИ**  
**споменика и гробница**  
**-предлог-**

**(израђени од камена из Љешевићких мајдана)**

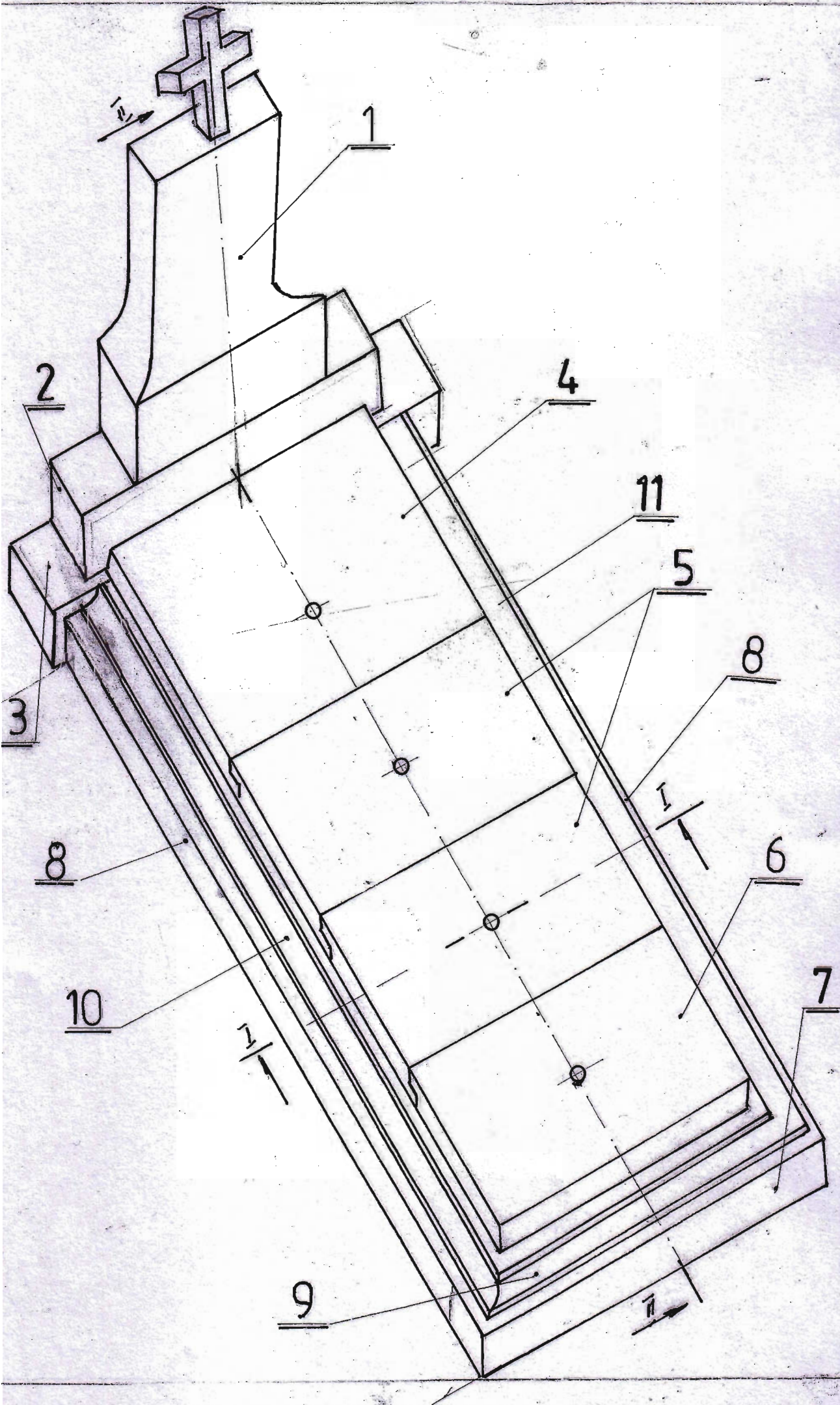



ПРЕСЈЕК I-I

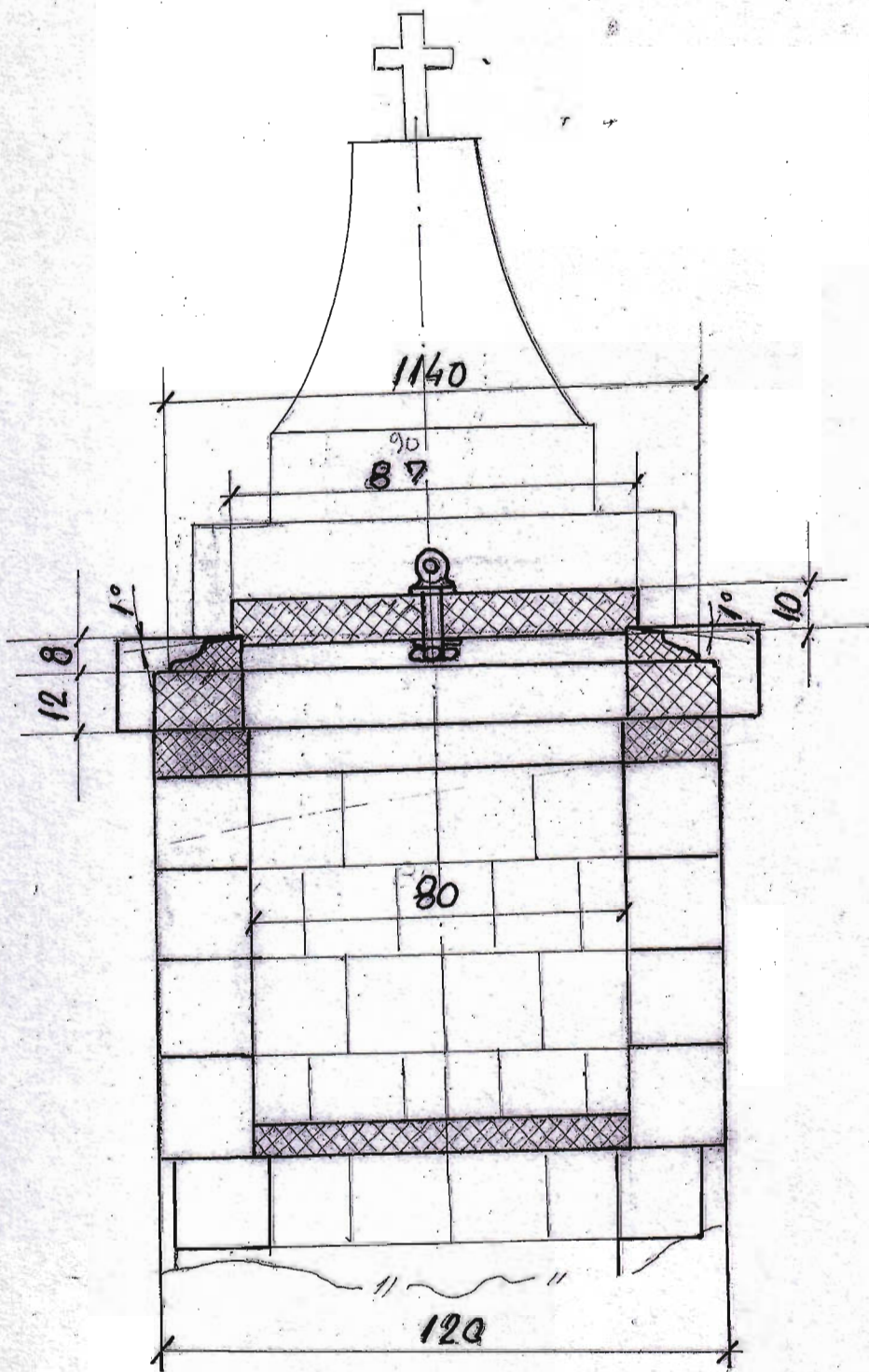

ПРЕСЈЕК II-II

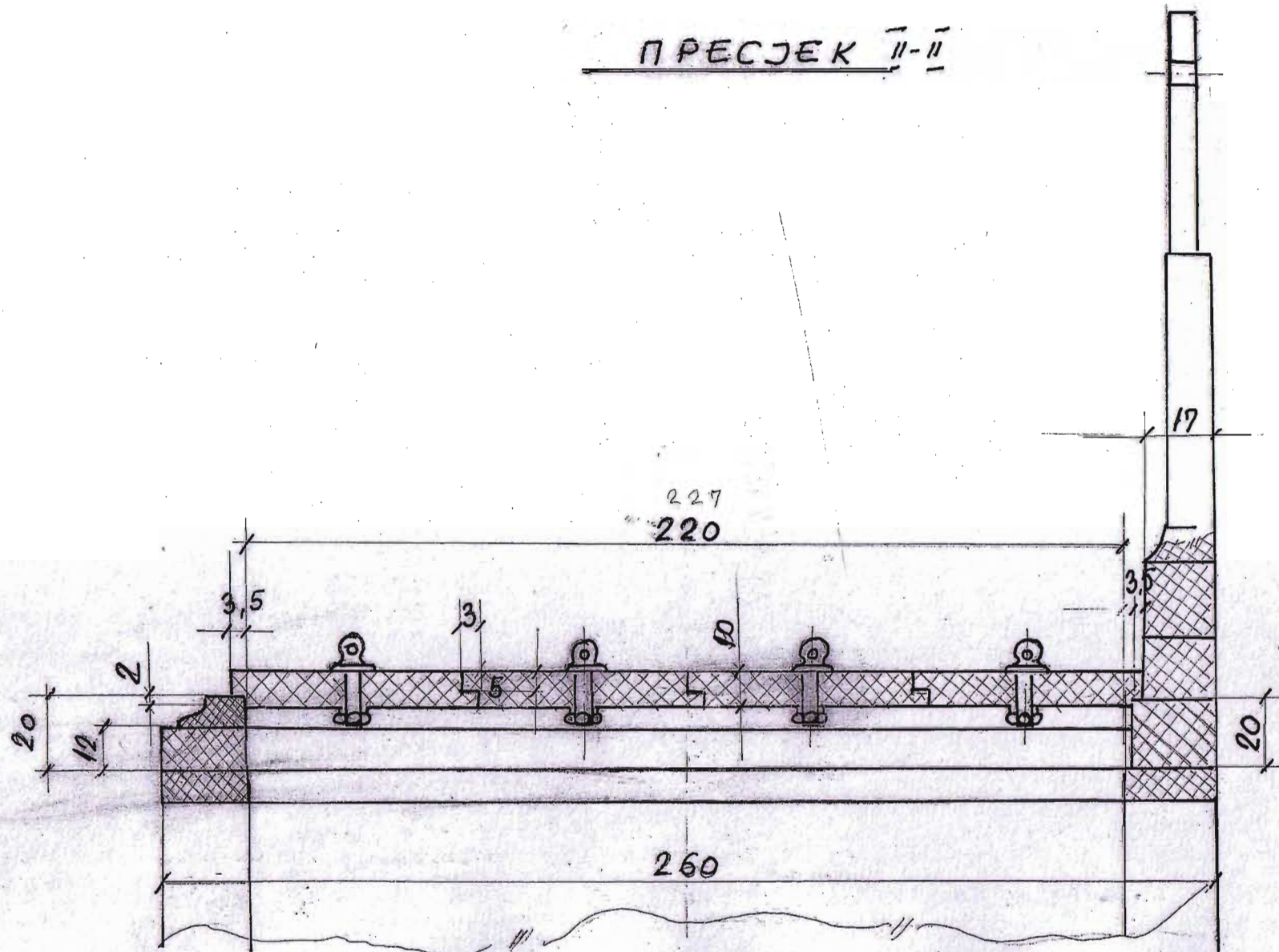



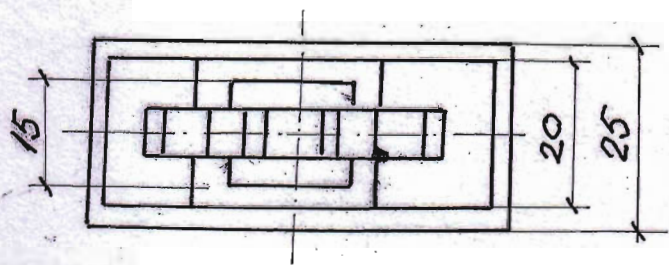
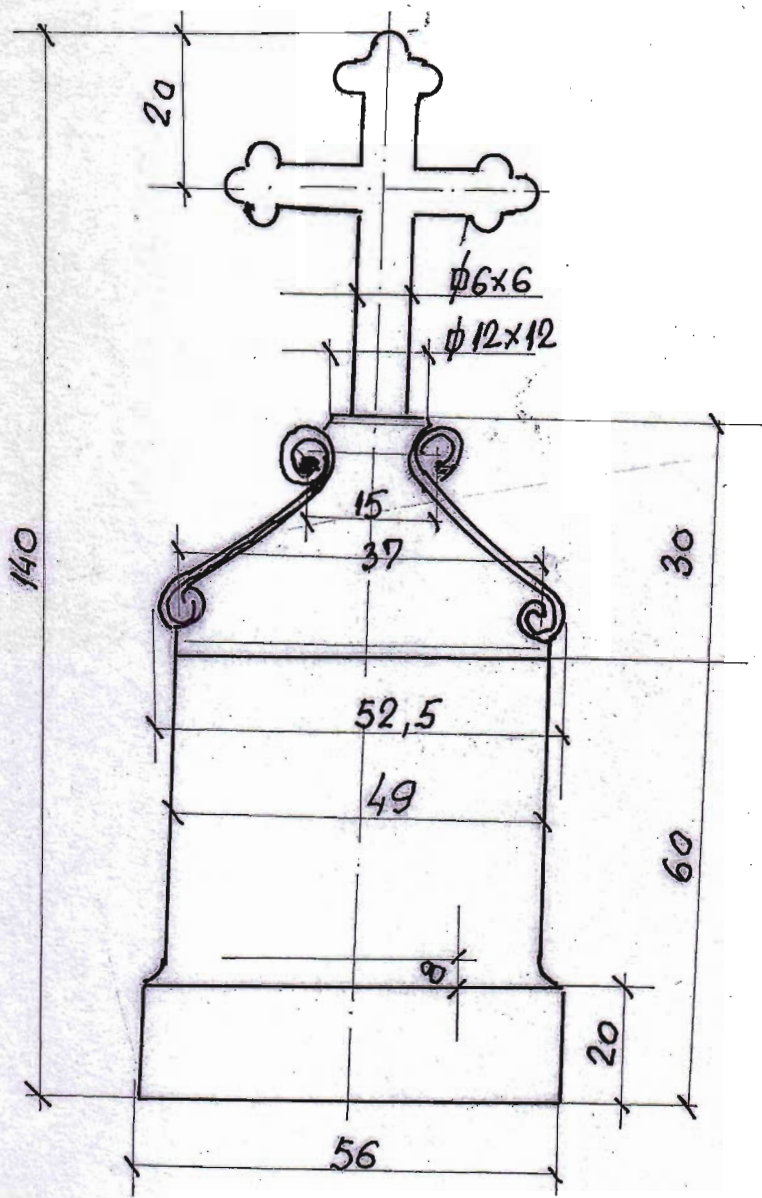



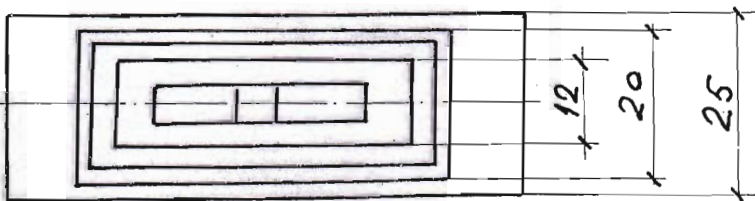
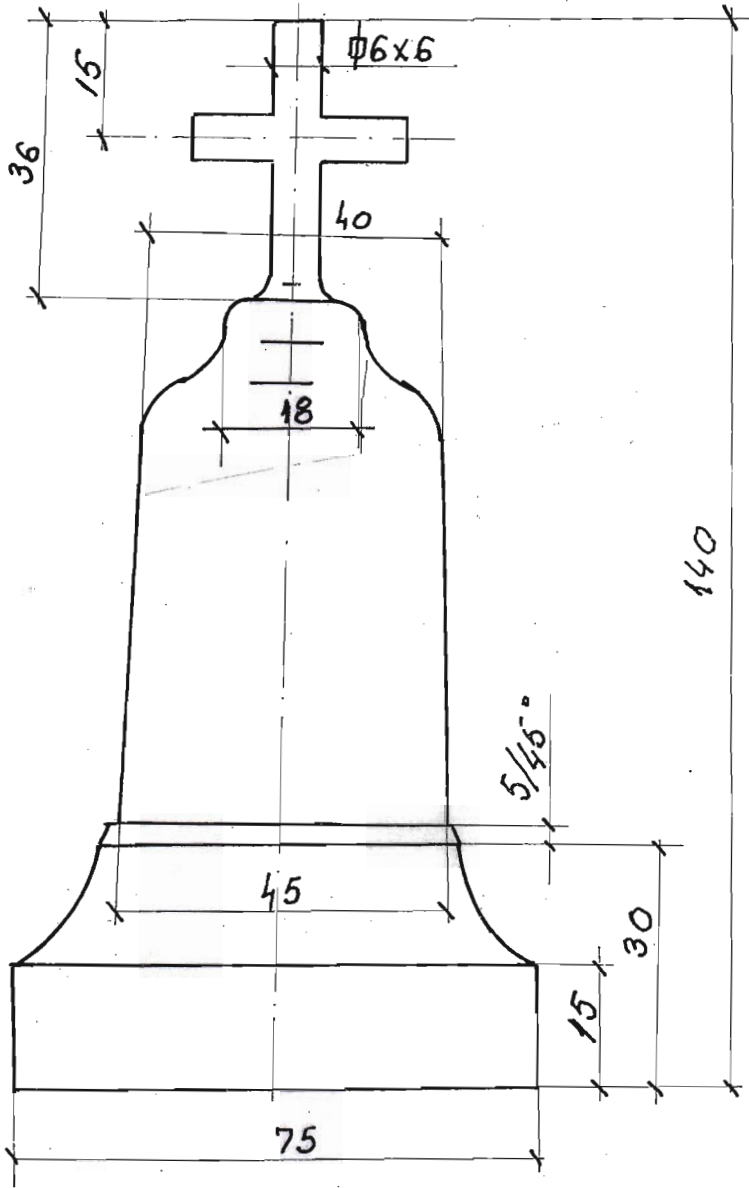

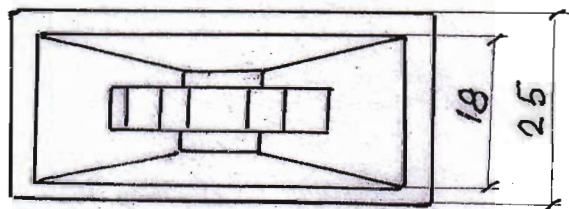
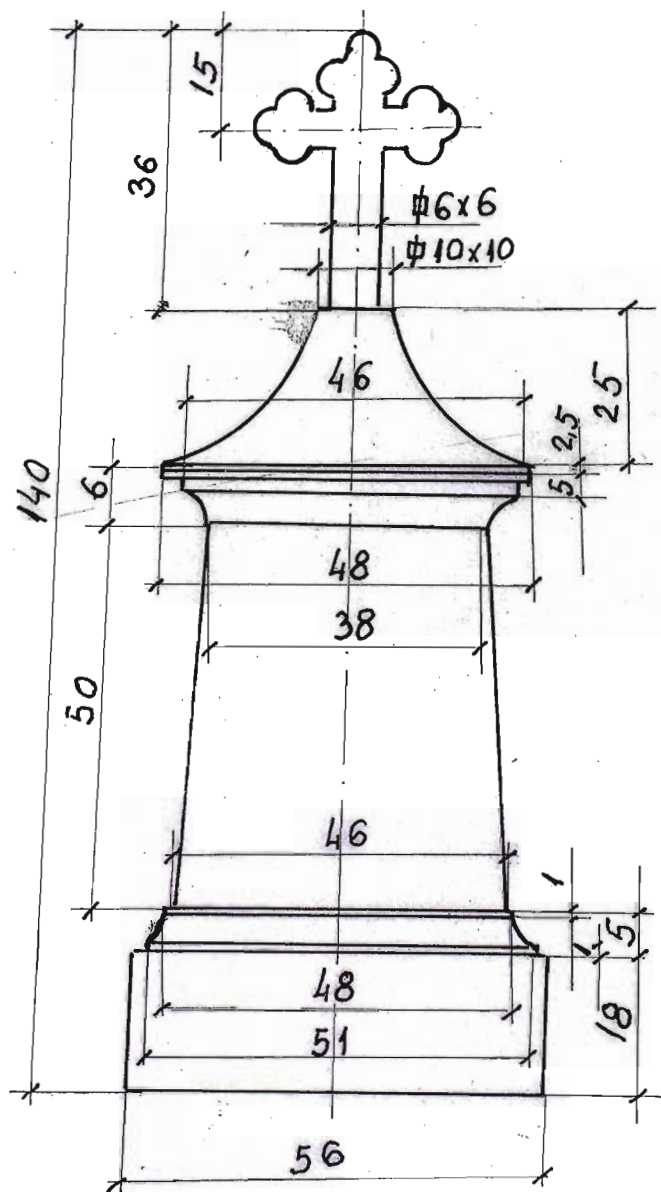

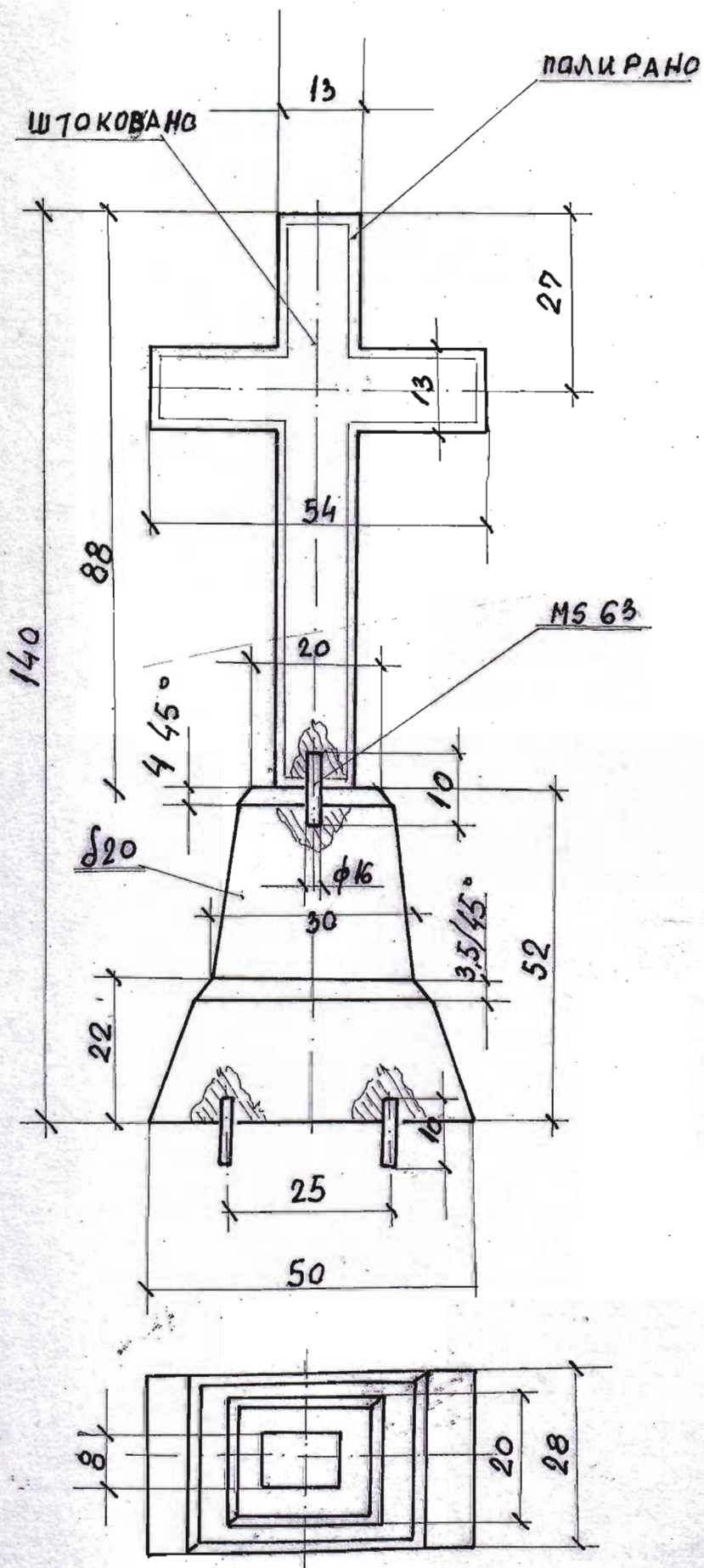

ПОЗ. 2.

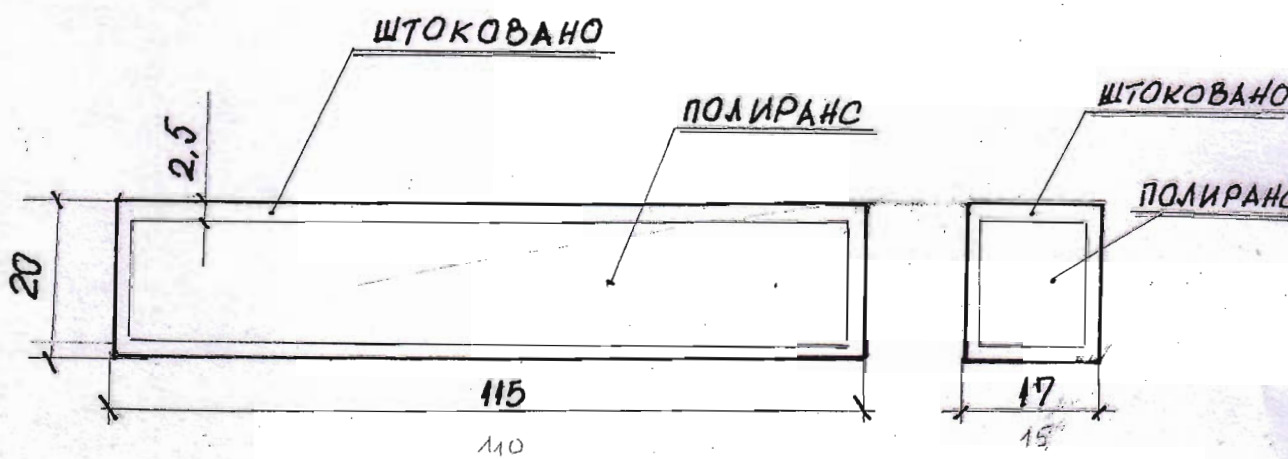

ПОЗ. 3

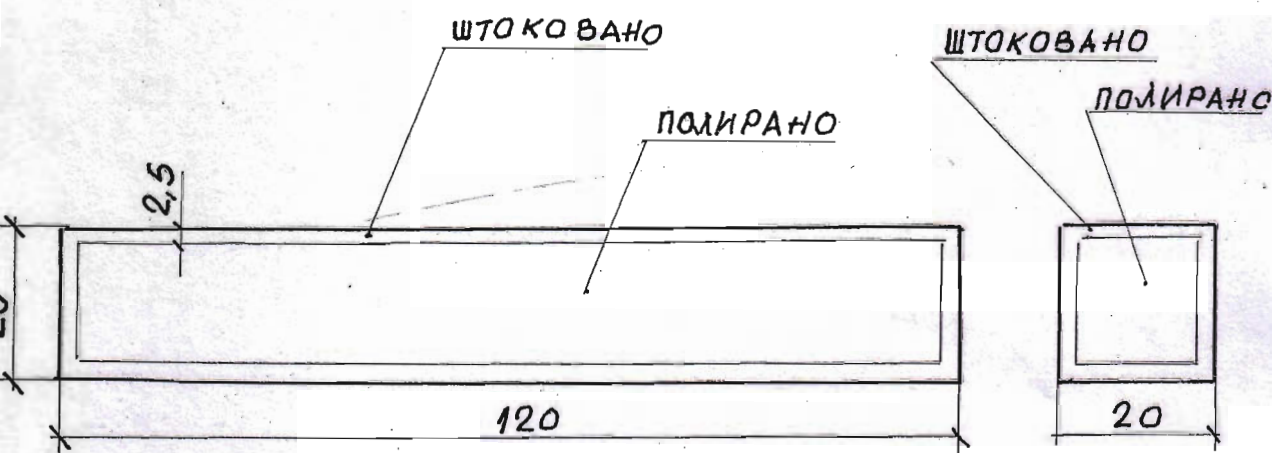



ПОЗ. 4

ПРЕСЈЕК I-I

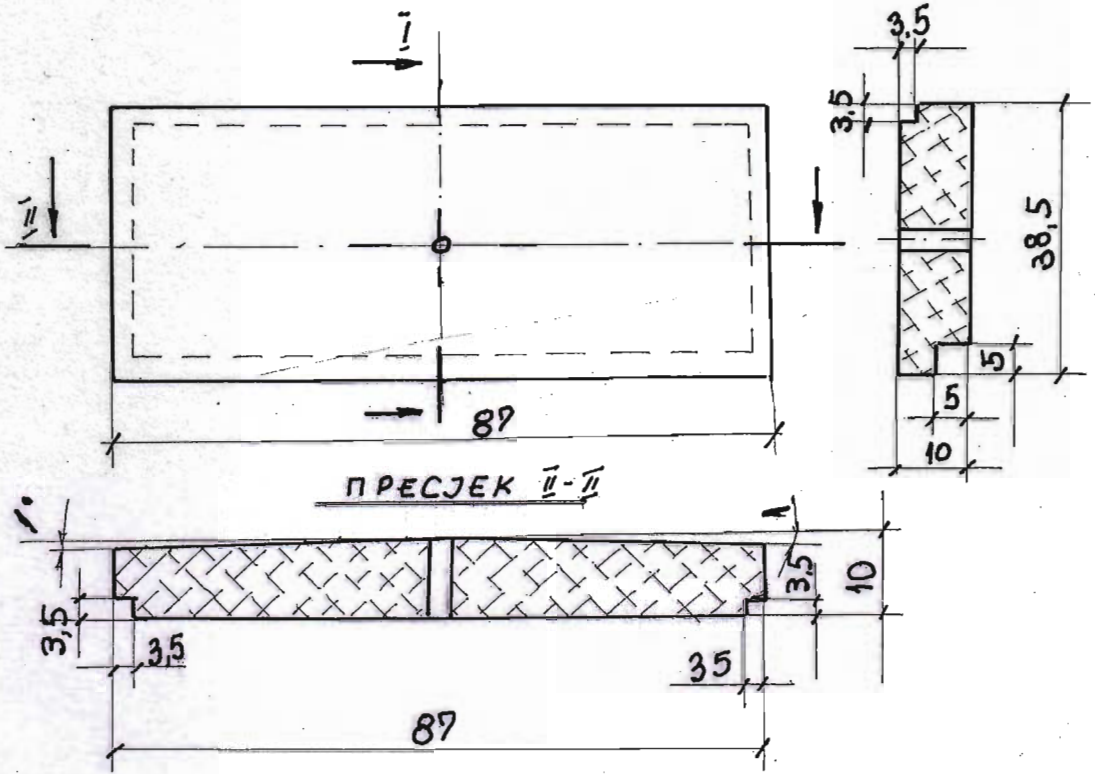

ПОЗ. 5

R 1:10

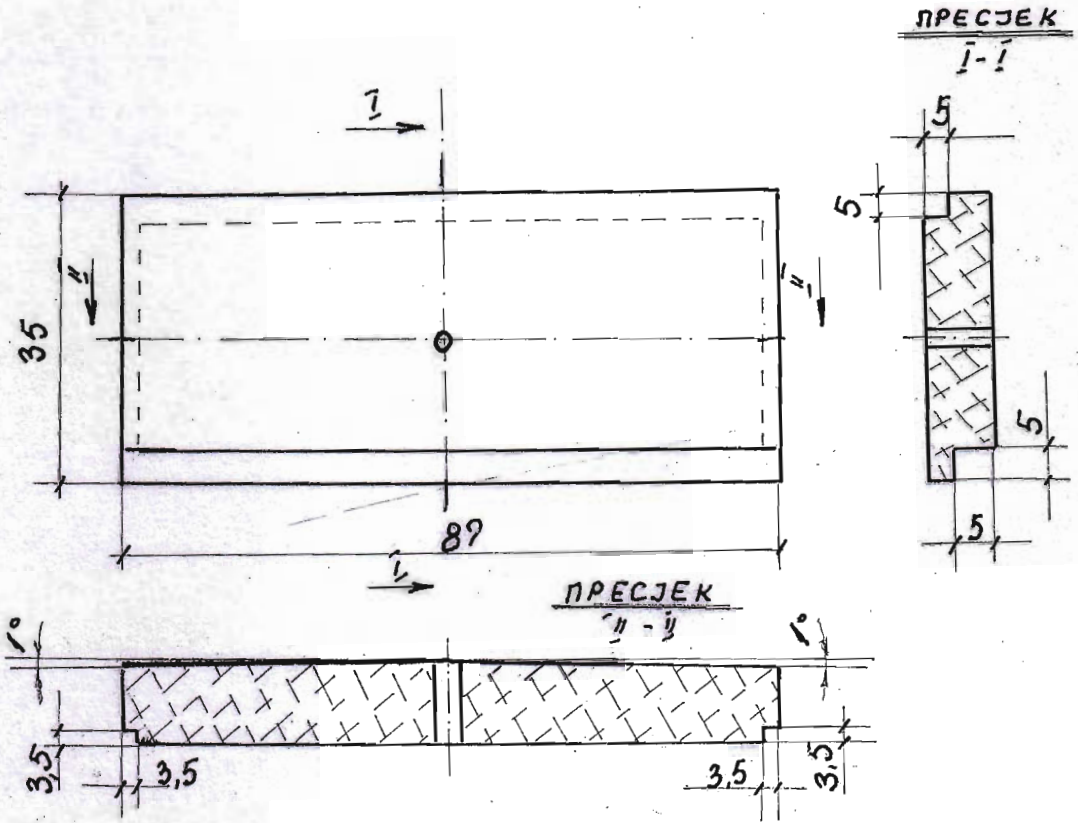

пољ. 6

ПРЕСЈЕК I-I

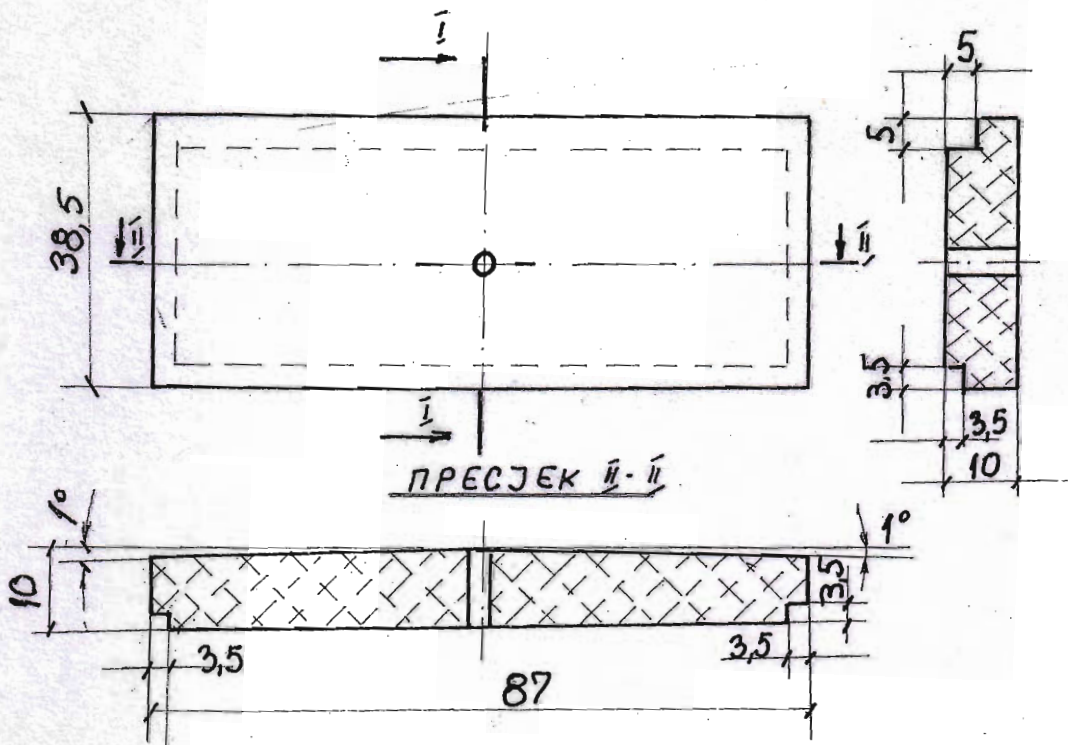



ноб. 7

Р 1:10

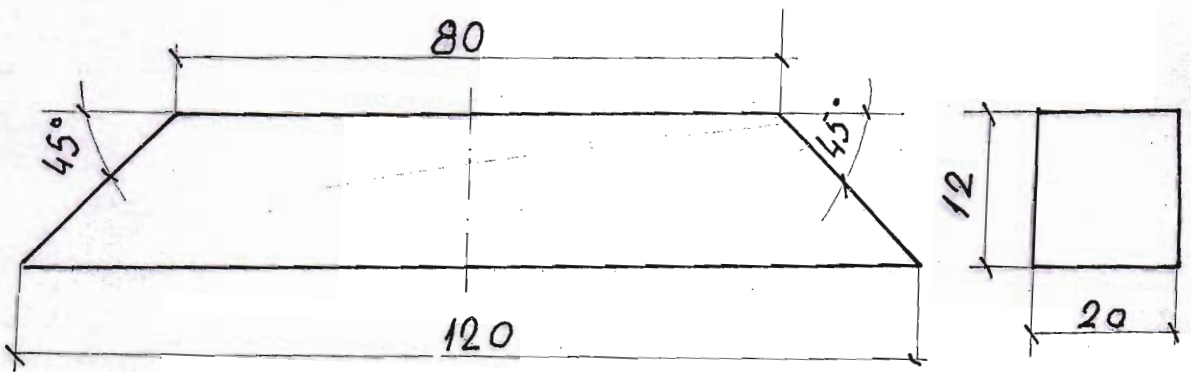

ноз. 8

к 1:20

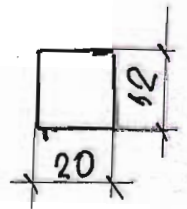
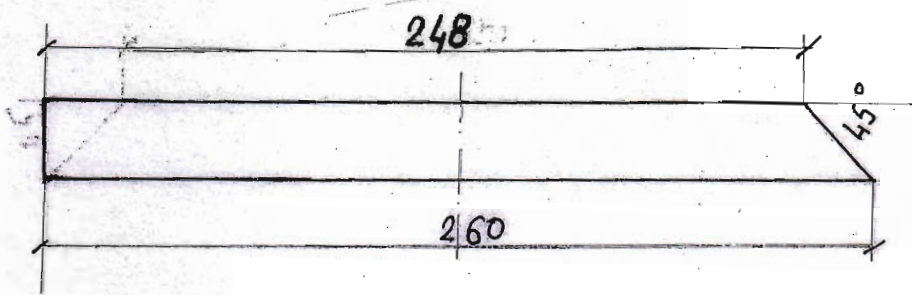

ноз. 9

R 1:10

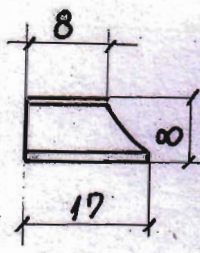
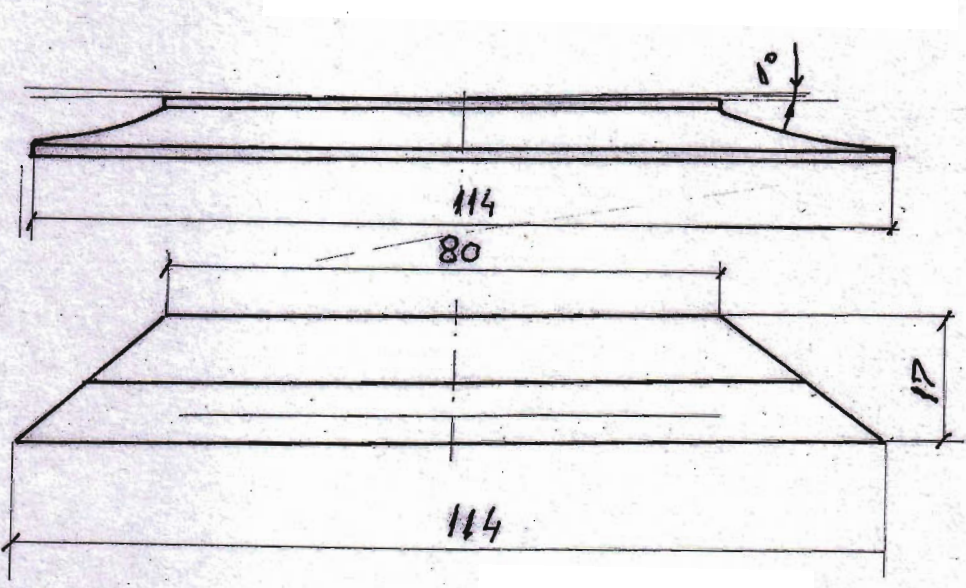

Поз. 10

В 1:20

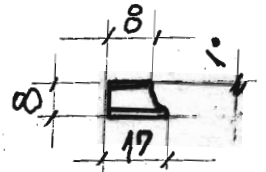
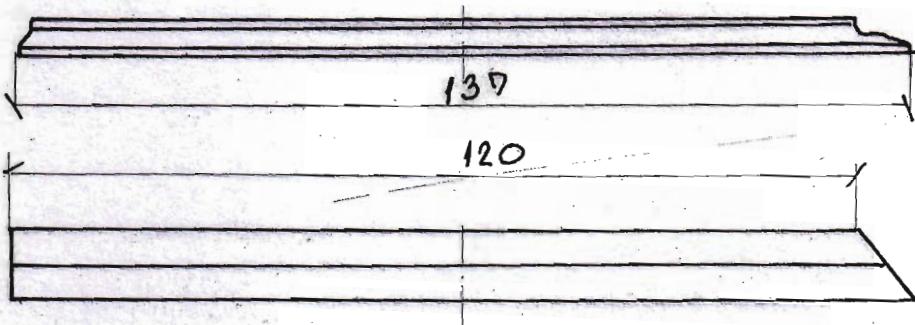

поз. 11

2 1:20

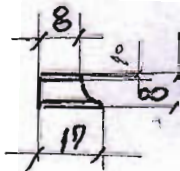
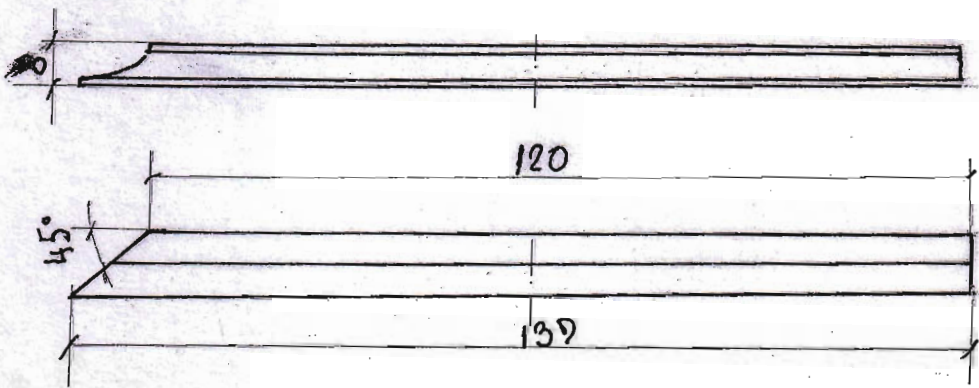



**К Р С Т**

**-кратак опис-**

## Опис

Крст је настао као једна врста извршења смртне казне у време римског царства. На њему су разапињани они који су се огрешили о римске законе, побуњеници и разбојници.

Сам Господ Исус Христос је разапет на крсту, не као разбојник или побуњеник, напротив разапет је као праведник лажно оптужен од јеврејских старешина и свештеника фарисеја јер је био претња њиховој влади и власти, бар су они тако мислили.

Још је у старом Завету било пророштава о Христу Сину Божијем, његовом доласку и страдању.

Христова смрт на крсту је од крста начинила симбол победе и живота јер је сам Господ на њему страдао зарад спасења људи, зато кршћани имају посебан однос према крсту, који више није симбол смрти већ симбол Васкрслог Господа који је Васкрсао и дао нам спасење и живот вечни. Кроз крст који поштујемо, ми постајемо истолики-лично Христу.

Парох Ластовски  
Отац Бранко Богојевић

~ РИМСКИ КРСТ ~

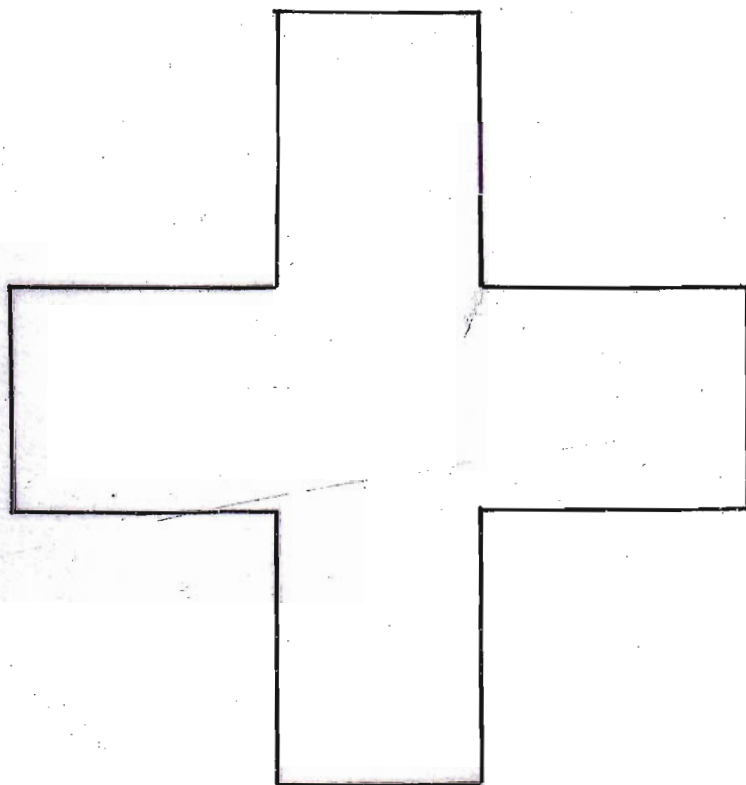



РУССКИ КРСТ

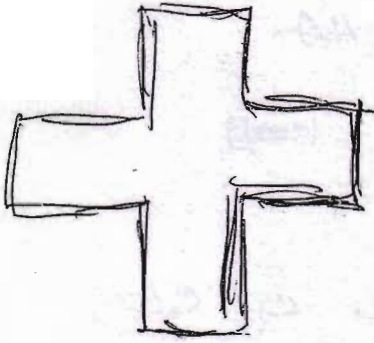

ЛУШАНОВ КРСТ

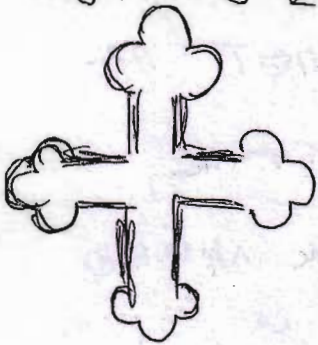

РАТНИ УЛИ КРСТ СА ВУЧИТЕГ ДОЛА

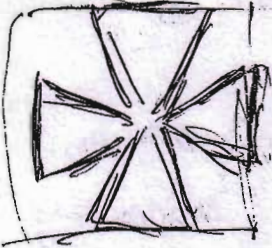

РУСКИ КРСТ

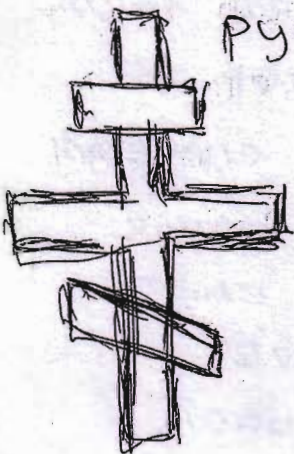

СВЕТОСАВСКИ КРСТ



~ ДУШАНОВ КРСТ ~

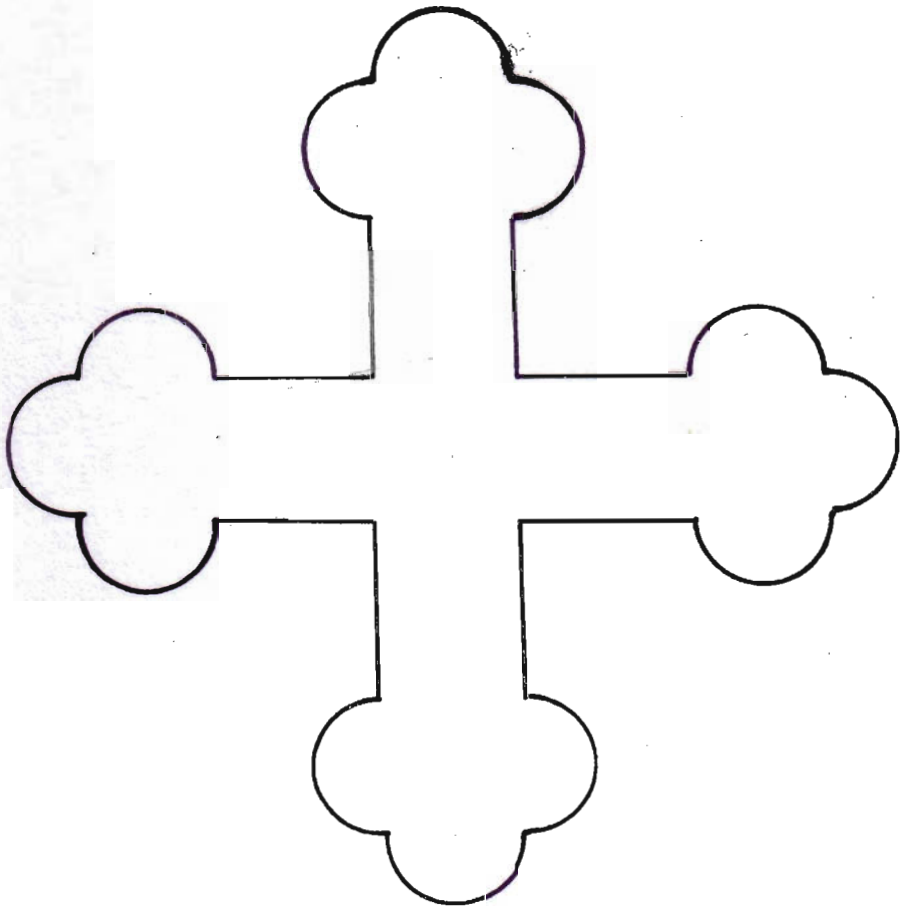

~ КРСТ СА ВУЧЈЕГ ДОЛА ~  
- ВУЧЕДОЛСКИ КРСТ -

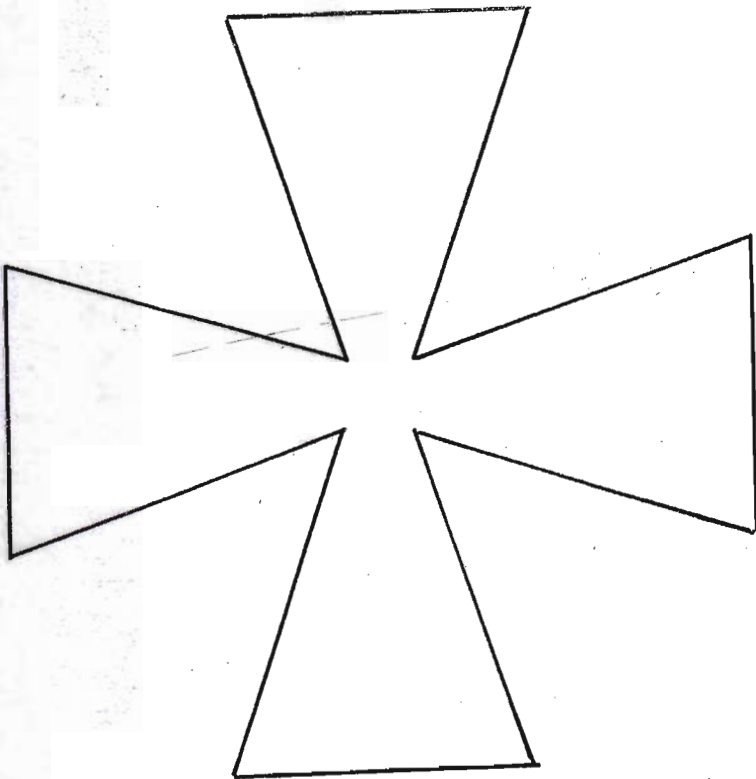

~ РУСКИ КРСТ ~

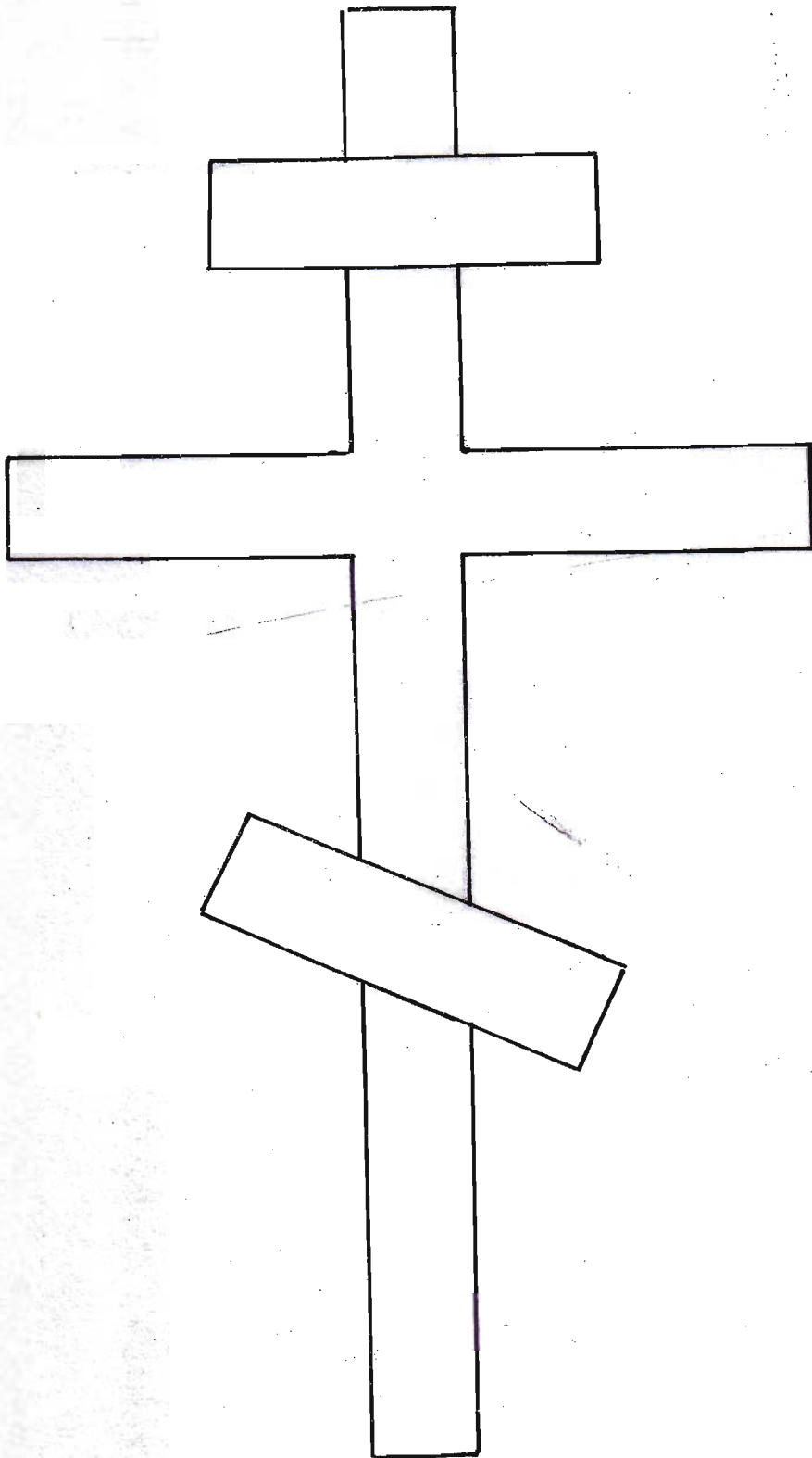

~ СВЕТОСАВСК И КРСИ ~

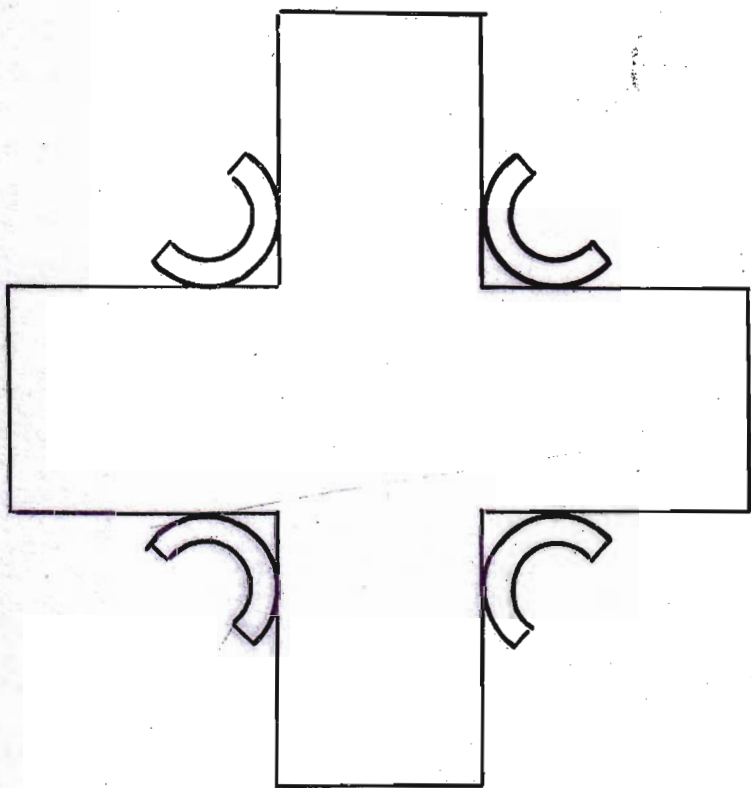

## ЗАКЉУЧЦИ СА ЗБОРА ГРАЂАНА ЛАСТВЕ ГРБАЉСКЕ

На иницијативу Одбора за обнову цркве Св.Спас, одржан је збор грађана Ластве Грбаљске дана 01.12.2002. год. (недјеља) у 18<sup>00</sup> у просторијама Основе школе. Дobar одзив мјештана још једном је потврдио велику заинтересованост за обнову храмова и очување духовности на нашим просторима.

Разматрана је једна тачка дневног реда: Договор о обнови храма СПЦ Св.Илија.

Кратак осврт на подухват који су мјештани, подпомогнути са другима, заједнички извели у изради пута и обнови цркве Св.Спас је био добра увертира у разговор из којег су проистекли следећи закључци:

- Да одбор за обнову цркве Св.Спас у истом саставу али овога пута као одбор за обнову цркве Св.Илија води активности на обнови и овога храма. И то у саставу:

1. Орловић Саво, председник

2. Вукадиновић Нико, члан

3. Баук Љубо, члан

4. Очинић Милан, члан

5. Вучевић Љубо, члан.

- да се затражи потврда одбора и благосов од Митрополита Г-дина Амфилохија

- да се посао на обнови реализује кроз четири фазе, и то:

1. обезбеђивање техничких услова за отпочињање обнове (рад на путу, струји и води)

2. санација оштећеног потпорног зида око авлаје, према предлогу Ива Вукадиновића,

3. санације цркве према пројекту Завода за заштиту споменика из Котора,

4. санација гробља уз израду пројекта и пописа гробних мјеста.

- да сваки власник или наследник идентификује и обилежи своју гробницу или гробно мјесто и у најкраће року о томе извјести Милана Очинића који је у обавези све то уцртати на плану гробља

- да сваки пунољетни Старо-Ластовљанин (који је запослен, који је у пензији или привређује на други начин) помогне обнови са 200€ у 2003. години са обавезом кварталних уплата од по 50€.

- да свака породица у Ластви која није обухваћена претходно поменутом обавезом помогне обнови са 100€ у 2003. год. уз обавезу полугодишњег плаћања од по 50€.

(Напоменуто је да се подјела на Старо-Ластовљане и друге не схвати погрешно, већ као настојање Одбора да онима чији су директни преци градили цркву и сахрањени у њеном гробљу, стави већу обавезу у обнови али не и обезбједи било која друга већа права на овом светом храму).

- јединствено је мишљење да ма колико била велика прикупљена финансијска средства неће бити довољна за успјешан завршетак планираних радова, те да ће у току обнове бити неопходно организовање радних акција. Одзив ће бити обавезан а свако ко буде спријечен мораће послати замјену или уплатити одбору износ од 20€.

- да се отвори жиро-рачун преко којег ће се финансијски пословати и изради печат одбора

- да се од самог почетка радова води прецизна евиденција о учешћу сваког појединца и колектива у обнови храма како би их уписали у књигу донатора. О осталом садржају и концепту књиге "Обнова храма Св.Илија" биће накнадно одлучено.

- да се свим мјештанима и другим потенцијалним донаторима упуту циркуларно писмо са закључцима са збора и молбом за прилог.

- да се прилози осим на жиро-рачун могу уплатити Милану Очинићу, Љубу Вучевићу или Војиславу Вукадиновићу, те да се са прикупљањем отпочне одмах.

- све оне заборавне након истека првог квартала обилазиће чланови одбора у настојању да се средства благовремено прикупљају и тиме омогући реализација планиране динамике радова.

Достављено:

- свим Ластовљанима (као у тексту)

- а/а

Ластва Грбаљска, децембар 2002. год.

За Одбор за обнову цркве "Св.Илија"

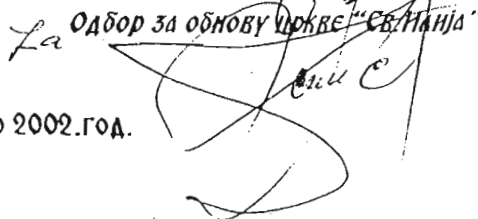



# ПРЕДЛОГ САНАЦИЈЕ ЗИДА - СИТУАЦИЈА И ПРЕСЈЕЦИ, Р = 1:100

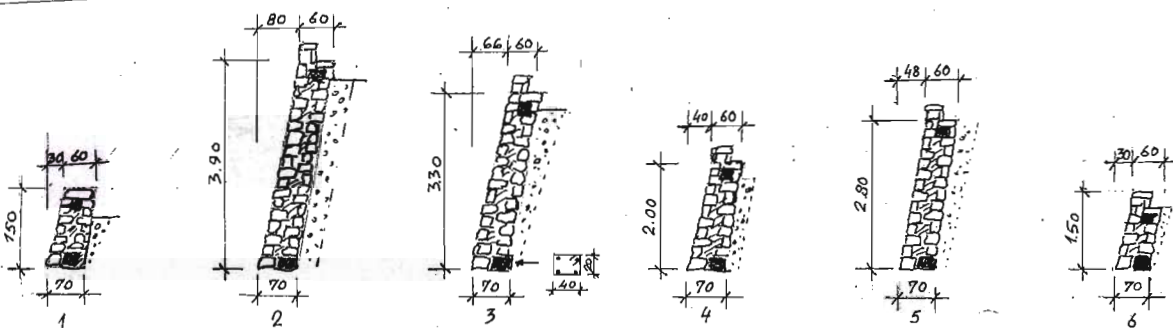
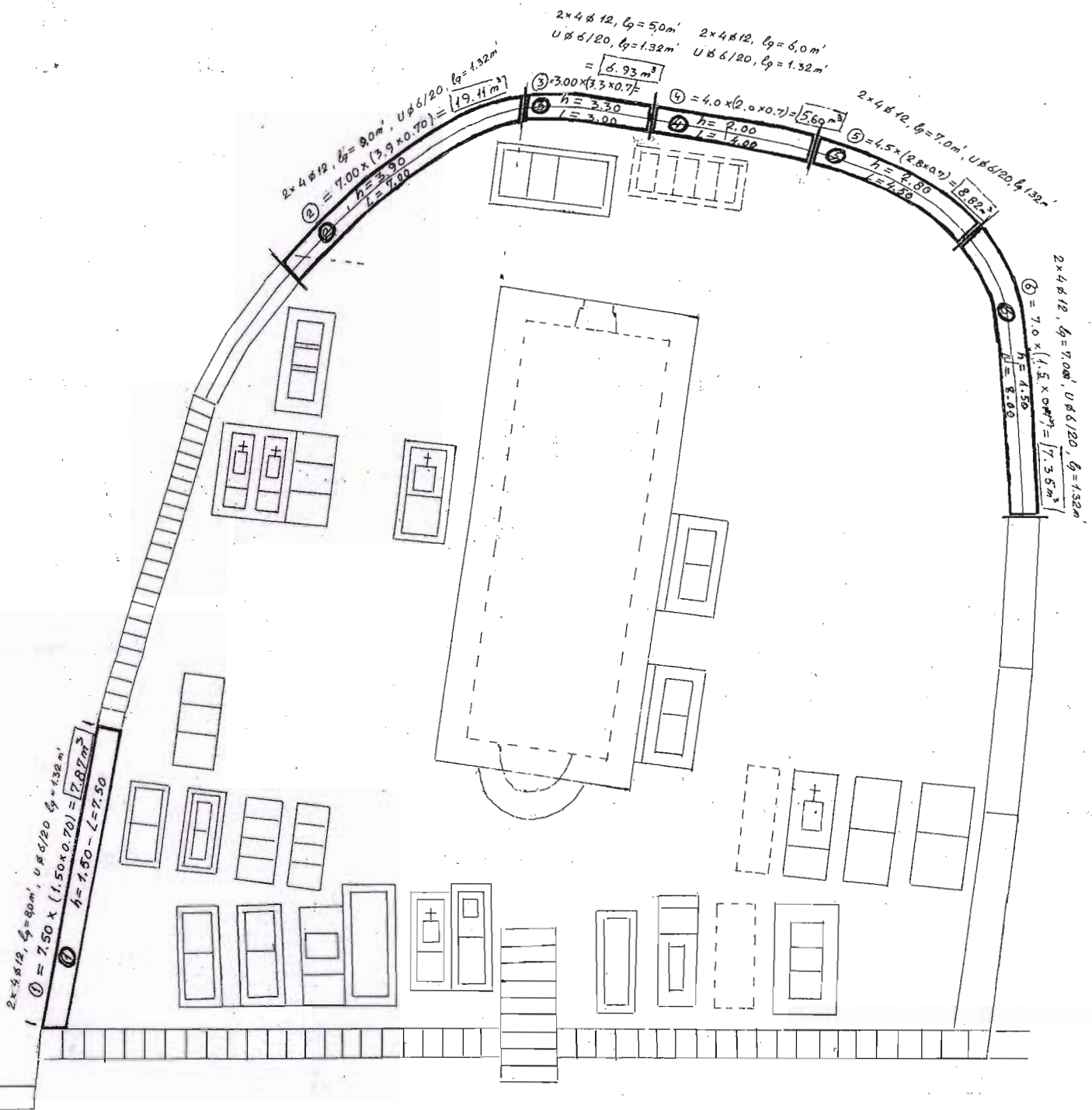

1 =	7.87 м <sup>3</sup>
2 =	19.11 м <sup>3</sup>
3 =	6.93 м <sup>3</sup>
4 =	5.60 м <sup>3</sup>
5 =	8.82 м <sup>3</sup>
6 =	7.35 м <sup>3</sup>
<hr/>	
УКУПНО =	55,68 м <sup>3</sup>

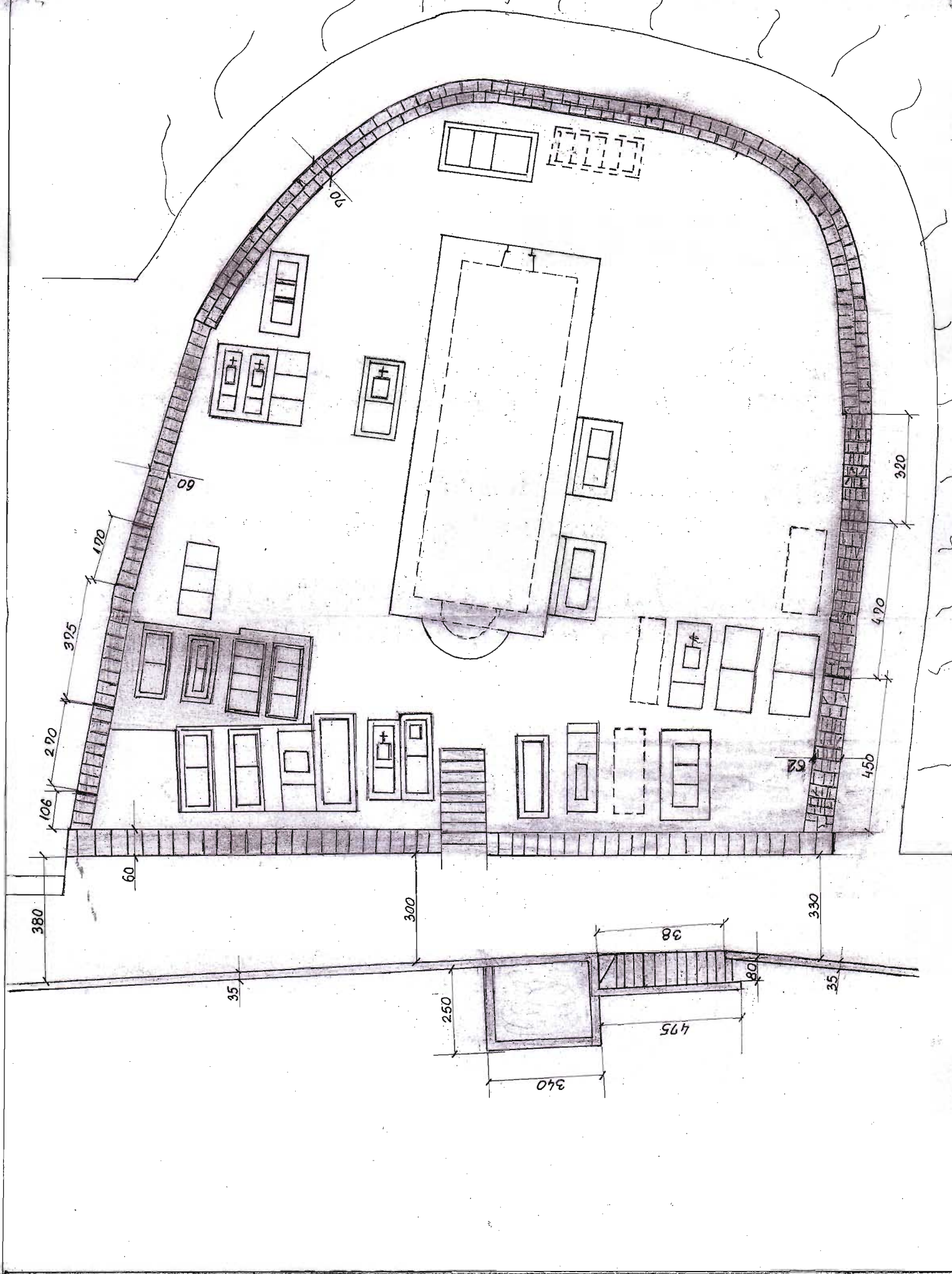



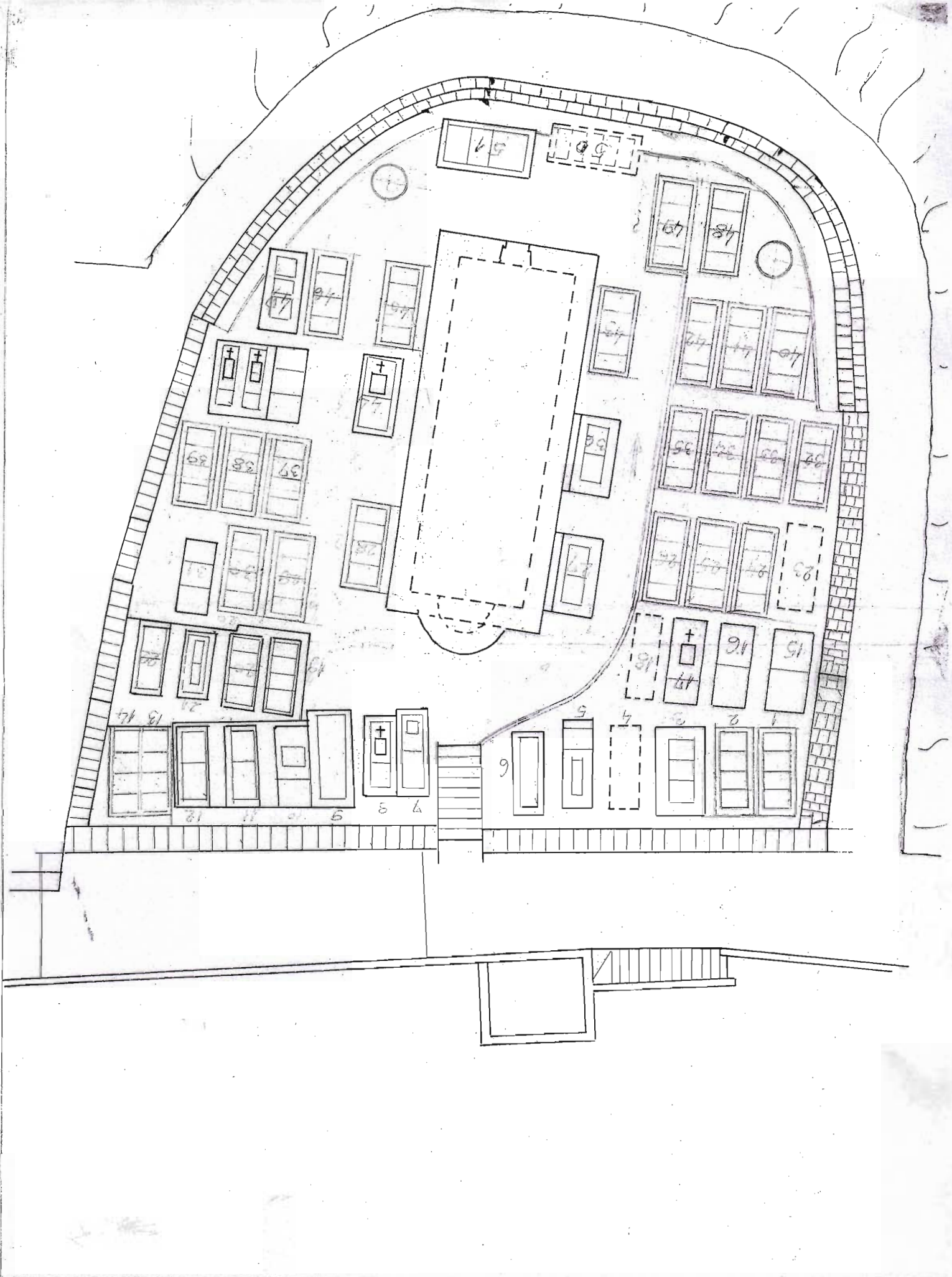

# ГРИБНИЦА

ПЛАН ИСПОЛНЕНИЯ И ПРАДЪЕ

R=1:20

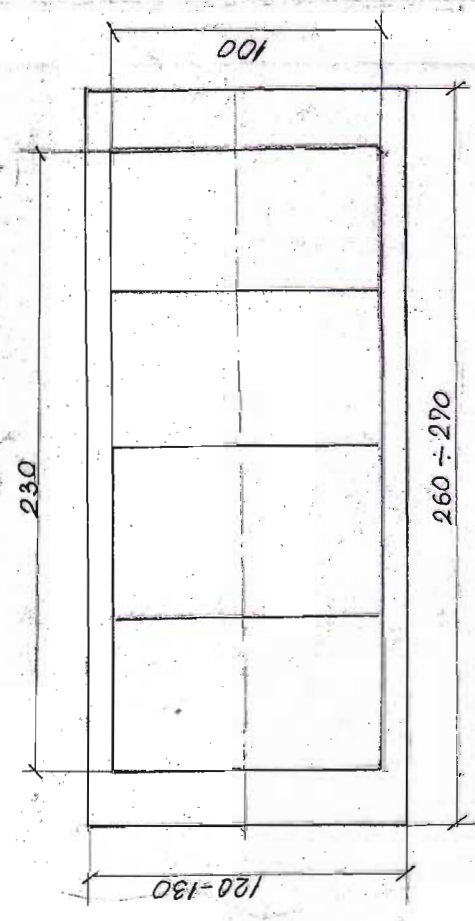
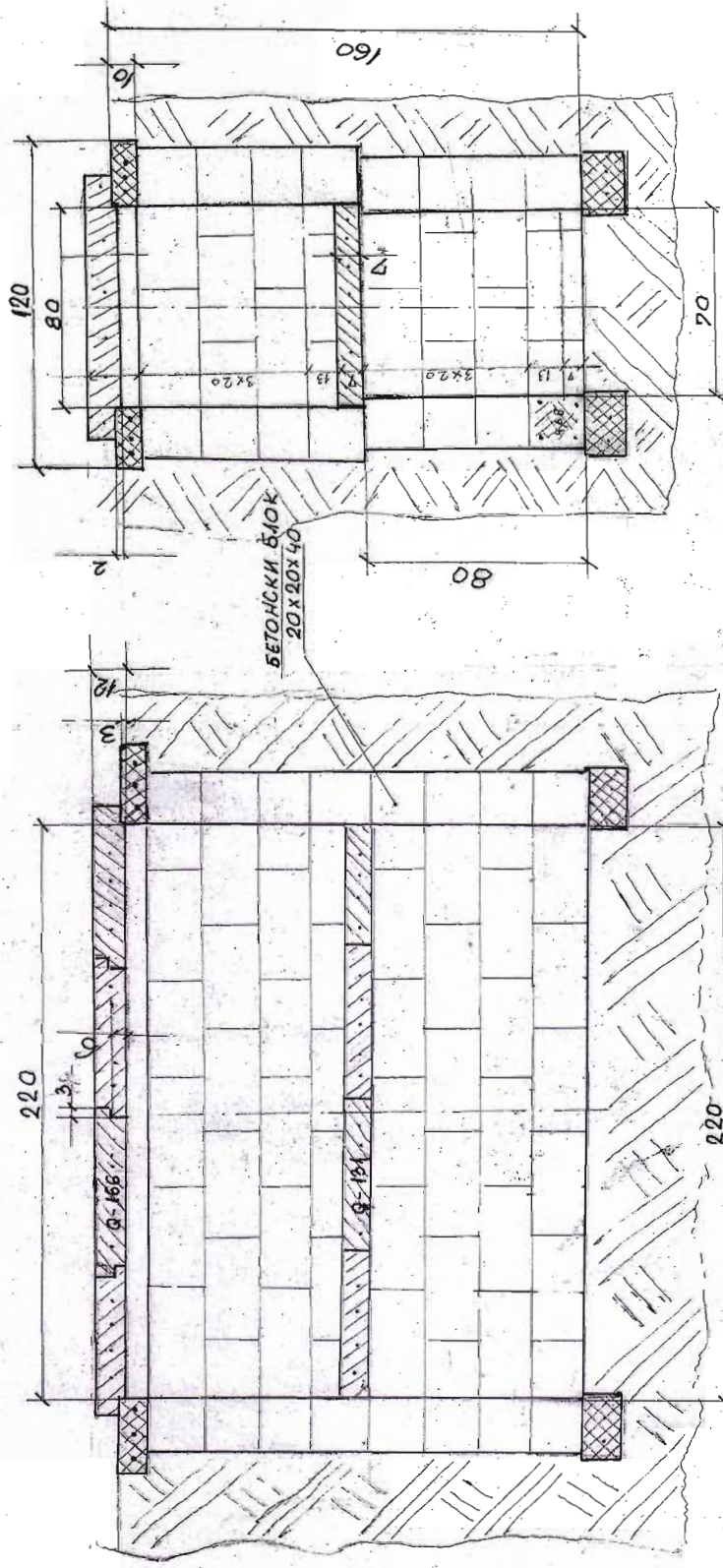

## КОЛИЧИНА РАДОВА

1. ИСКОП ЗЕМЈОЕ : 1.20 x 260 x 190 ..... 5.93 м<sup>3</sup>
2. БЕТОН ЧЕР КЛАЖА (2x2.5 + 2x0.8)x0.2x0.2 ..... 0.25 м<sup>3</sup>
3. ЗИДОВИ ОД БЕТОНСКИХ (12.5 куб/м<sup>3</sup>): 1.2x2.2x2x16..108
4. БЕТОНСКЕ ПОКЛОПНЕ ПЛОЧЕ d.12cm 100x575 ... 4.ком
5. -"- -"- -"- d=7cm 78x44 ... 4.ком

Април 2009. год.